

DACIA

NUOVA
DACIA SPRING





Man in blue, orange, and white jacket and black shorts.

Man in green jacket and light shorts holding a basketball.

Dacia Spring car with orange and black roof rails and a license plate that reads "SPRING".

ENERGIAT ANDEV DISAIN

Uus täiselektriline Dacia Spring ei järgi pelgalt viimaseid trende. See püüab ka pilke oma energilise linnaauto stilistikaga. Kõrgem kliirens, suurendatud kere, jõulised rattakoopad ja uste alaosa kaitsepaneelid annavad sellele kompakitse linnamaasturi välimuse. Auto esiosa muudavad eriliseks kumer mootorikate, peened esituled ja võimas kaitseraud. Kere tagaosale lisavad dünaamilisust jõuliste

vormidega kaitseraud, poritiivad ja põhjakaitse. Dekoratiivsed katuserееlingud ja valuelgede välimust jäljendav Flexwheel ilukilbisüsteem lisavad stiili auto siluutile. Valides oranži kujunduspaketi, saad Dacia Springile veelgi rohkem säravat isikupära lisada. Spring on julge täiselektriline linnaauto, mis lihtsustab maitsekalt su igapäevast elu.



MARGIOMASED Y-KUJULISED TAGATULED



MARGIOMASE KUJUNDUSEGA LEED- JA ESITULED

SÕBRALIK, HÄSTI VARUSTATUD, IMELINE

Dacia Springi hea heliisolatsiooniga interjäär pakub sulle kogu vajalikku mugavust ja võimaldab sul nautida rahulikku 100% elektriauto atmosfääri. Hoolikalt disainitud interjäär ja diskreetne sisekujundus lisavad heaolule oma panuse. Põgus pilk näidikutepaneelile annab hea ülevaate kogu juhtimisinfost. Käigukangi asendab kroomitud 3 asendiga nupp: edasikäik / vabakäik / tagurpidikäik. Ja need on kõik standardvarustuses. 7" puutekraaniga intuiitiivne multimeediasüsteem ja

tagurduskaamera* muudavad reisimise ja linnas manööverdamise lihtsaks. Tänu digitaalsele ekraanile, mis paikneb su vaateväljas näidikute vahel, võid sõita turvaliselt, olles pidevalt teele keskendunud. Lisaks võimaldab häälkäskluste süsteem sul sõita käsi roolilt tõstmata. Dacia Spring kehastab uut filosoofiat ja uut suundumust. Unusta kõik ebaoluline. Naudi olulisi asju koos kolme täiskasvanu või oma perega.

* Saadaval standardvarustusena versioonil Expression.



INTUIITIIVNE DIGITAALNE EKRAAN



KROOMITUD KÄIGUVALITS





SPRING

PEAMISED EELISED

Dacia Springi jõuallikaks olev 33 kW (45 hj) mootor koos 26,8 kWh akupaketiga, on loodud Renault Grupi elektriajamite tehnoloogia oskusteabe põhjal. Tänu sellele saab Dacia nüüd oma kasutajatele pakkuda kaubamärgi filosoofiale vastavat elektriautot: mitmekülgset, töökindlat ning konkurentsivõimulist taskukohaseima hinnaga. Uus täiselektriline Dacia Spring suudab ühe laadimisega läbida kuni 305 kilomeetrit* (sõltuvalt teeloludest). Euroopas on inimeste keskmine päevane läbisõit umbes 30 km,

* WLTP linnatsükli, 230 km WLTP kombineeritud tsükli.



ELEKTRIAJAMI ARHITEKTUUR

mis tähendab, et laadimata saab sellega linnas ja linna lähikümbruses sõita kauem kui nädala. Aku laadimiseks on mitmeid võimalusi: 230-voldisest kodusest pistikust standardvarustuses oleva kaabli abil, Wallbox laadimispunktist lisavarustusena pakutava kaabli abil või alalisvoolu laadimisjaamast (kasutades lisavarustusena pakutavat alalisvoolu pistikut), et vähem kui tunniga kiirlaadida 80% energiavaru.



KOMPAKTNE JA RUUMIKAS

Dacia Springi kompaktne välimus peidab ruumikat ja sõbralikku interjöörü. Võta salongis istet ühel neljast mugavast istmest. Suur vahemaa tagaistmest laeni ja 100 mm põlveruum rahuldavad ka suuremaid inimesi. Kokkuklapitav tagaistme seljatugi võimaldab sul kohandada pakiruumi igal ajal oma vajadustele vastavaks, näiteks selleks, et transportida suuremaid esemeid. Tänu kokkuklapitavale tagaistmele saab auto salongi alati hetkevajadustele vastavaks kohandada, uksetaskud ja väiksemate esemete panipaik keskkonsoolis, pakuvad käepäraseid võimalusi oma asju hoiustada.

Kedagi pole unustatud - tagaistmel reisijate jaoks on taskud esiistmete seljatugedel. Ja kuna Dacia Spring on valmis igaks väljakutseks, on sellel muljetavaldav pakiruum, mida saab suurendada 230st kuni omas segmendis rekordilise 631 liitrini. See on tõeliselt kasutajasõbralik väike linnamaastur!



PAKIRUUMI MAHT 290 LIITRIT





JÄRGIDES AJASTU VAIMU JA OLLES ÜHENDUSES MAAILMAGA

Püsi ühenduses oma digitaalse maailmaga intuiitse ja kasutajasõbraliku Dacia Springi ühenduvussüsteemi abil. Puuduta lihtsalt sõrmega multimeediasüsteemi Media Nav* 7" puutekraani, et kasutada navigatsiooni või DAB-raadiot. Apple CarPlay™ ja Android Auto™ ühilduv nutitelefonide ekraani dubleerimisfunktsioon võimaldab sul kasutada kõiki oma lemmikrakendusi. USB-liides, AUX-pistik - saad ühendada iga seadme vaid ühe silmapilguga! Ohutuse suurendamiseks saad roolil asuva nupu kaudu käivitada häälkäskluste funktsiooni ja selle kaudu kõiki funktsioone juhtida. Täiselektrilise Dacia Springi intuiitivne ja kasutajasõbralik ühendussüsteem võimaldab sul alati oma digimaailmaga ühenduses püsida. Media Nav'i* saad 7" puutekraani abil juhtida vaid ühe näpuga. Naudi navigatsioonisüsteemi võimalusi (koos tasuta 3-aastase MAP CARE uuendusega) ja DAB-raadio puhast heli.

* Saadaval lisavarustusena või standardvarustusena versioonil Expression.
Android Auto™ on Google Inc kaubamärk. Apple CarPlay™ on Apple Inc kaubamärk.

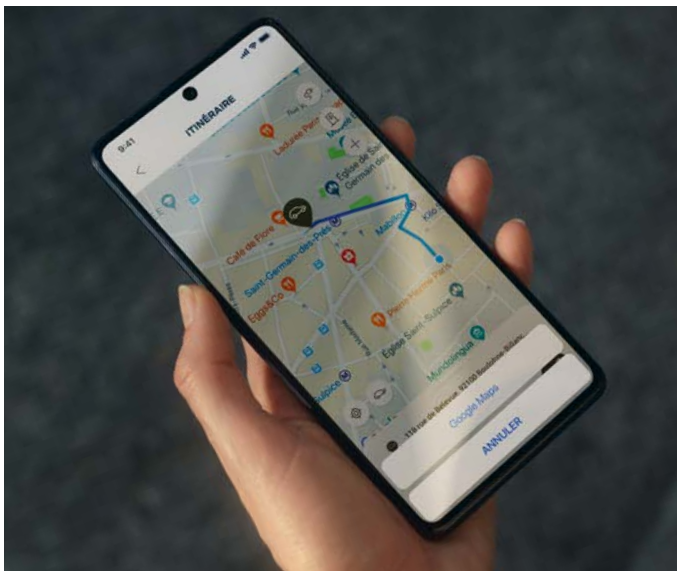

NUTITELEFONI EKRAANI DUBLEERIMINE

DACIA SPRING VARUSTUS

ESSENTIAL



EXPRESSION

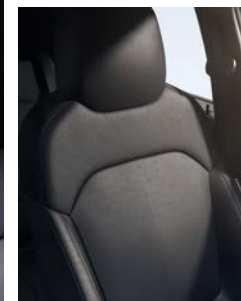

STANDARDVARUSTUS

VÄLINE DISAIN

- Uus radiaatorivõre koos uue logo ja valgete dekoratiivelementidega
- Leed-päevatuled
- Margiomased Y-kujulised tagatuled
- Kiltkivihalli värvi külgmised kereleebised
- Dekoratiivsete kujunduselementidega katusereelingud
- Integreeritud suunatudledega läikivmustad küljepeeglid
- Kere värvi välimised ukseingid
- 14" Flexwheel terasveljed Doria
- Kiltkivihallitagumine põhjakaitse

SISEKUJUNDUS

- Musta ja halli värvi ökonahaga kombineeritud tekstiilpolster
- Hõbehallid dekoratiivliistud uksepaneelidel
- Musta värvi sisemised ukseingid
- Pörandamatid
- Peegel kaasreisija päikesesirmis

TURVALISUS

- Automaatne uste lukustus
- 6 turvatähta: juhi ja kaasreisija eesmised, külgmised rindkere- ja kardinturvapadjad
- Hädaabikõnesüsteem (E-call)
- Kiirusepiiraja
- Automaatne esitulede lülitus

MUGAVUS

- Keskluukustus
- Manuaalne kliimaseade
- Elektriline roolivõimendi
- Elektriliselt reguleeritavad küljepeeglid
- Elektrilised klaasitõstukid esi- ja tagaustel
- Ühes tükis kokkuklapitav tagumise istepingi seljatugi
- Tagaklaasi sooendus ja klaasipuhasti

MULTIMEEDIA

- 3,5" digitaalne ekraan (aku info, sõiduulatus)
- 12 V pistik
- DAB-raadio
- Bluetooth® + USB
- 2 kõlarit ees

ÜHENDUVUS

- My Dacia rakendus võimaldab sul:
- Tuvastada oma auto asukoht
- Kontrollida laetuse taset
- Peatada laadimine ja see hiljem käivitada
- Käivitada kliimaseade või eelsooendus distantsilt (varasemalt autos määratud seadetele)

LAADIMINE

- 6.6 kW laadija
- Mode 2 kodune laadimiskaabel

STANDARDVARUSTUS EXPRESSION = ESSENTIAL+

VÄLINE DISAIN

- Metallikvärv
- Kiltkivihalli värvi küljepeeglite korpused
- Kiltkivihallide dekoratiivelementidega katusereelingud

SISEKUJUNDUS

- Musta värvi ökonahast polster koos kiltkivihallide õmblustega

MUGAVUS

- Tagumised parkimisandurid
- Tagurdukaamera
- Varuratas

MULTIMEEDIA

- 1 USB ja Bluetooth®
- 3,5 mm audiopistik
- Media NAV multimeediasüsteem koos 7" puutekraaniga: navigatsioon, nutitelefoniga ekraani dubleerimine USB-kaabliga

LISAVARUSTUS

- 30 kW alalisvoolu kombolaadija
- 3-faasiline Type 2 laadimiskaabel
- Oranz väline disainipakett

DACIA SPRING
VÄRVIVALIK



SININE¹



HALL¹



VALGE²



PUNANE¹



MUST¹



KHAKI²

¹ Metallikvärv

² Mittemetallikvärv

DACIA SPRING

STANDARD- JA LISAVARUSTUS

ESSENTIAL EXPRESSION

VÄLINE DISAIN

Margiomaste leedtuledega esituled	•	•
Automaatne lähituledelülitus	•	•
Valgussignatuuriga tagatuled	•	•
Esivõre	valge	valge
Välimised ukseelingid	kere värvi	kere värvi
Külgmiste tahavaatepeegli korpused	must	kiltkivihall
14" Flexwheel veljed	teemantläikega must	teemantläikega must
Küljekleebised "Electric"	kiltkivihalli motiiviga	kiltkivihalli motiiviga
"Electric" embleem tagaluugil	•	•
Dekoratiivsed katuseereingud	hõbehalli motiiviga	kiltkivihalli motiiviga
Metallikvärv	o	•

SISEKUJUNDUS

Polster	Ökonahaga kombineeritud tekstiilpolster koos siniste õmblustega	Ökonahast polster koos kiltkivihallide õmblustega
Läikiva kroovviimistlusega kliimaseadme juhtnupud, RND-käiguvalits, uste lukustuse/avamise nupp, parkimispiduri nupp ja rooli kujunduselemendid	•	•
Säravmustad kujunduselemendid esi- ja tagauste käetugedel ja keskkonsoolil	•	•
Dekoratiivliistud uksepaneelidel	hõbedased	hõbedased
Peegel kõrvalistuja päikesesirmis	•	•

MUGAVUS

Manuaalne kliimaseade	•	•
Automaatne uste lukustus sõidu ajal	•	•
Võtmeaga kaugjuhitav kesklukustus	•	•
Ühes tükis kokkuklapitav tagumise istepingi seljatugi	•	•
Elektrilised klaasitõstukid esi- ja tagaustel	•	•
Taskud esiistmete seljatugedel	•	•
Esi- ja tagaklaasi puhasti	•	•
12 V pistik	•	•
Klaasipesuvedeliku mahuti (3 liitrit)	•	•

ESSENTIAL EXPRESSION

AKTIIVNE JA PASSIIVNE TURVALISUS

ABS-pidurid ja hädapidurdusassistent	•	•
Aktiivne hädapidurdussüsteem	•	•
Elektrooniline stabiilsuskontroll + mäeltstardiassistent	•	•
Hädaabikõne süsteem (E-call)	•	•
Juhi eesmine turvapadi / inaktiveeritav kaasreisija turvapadi	•/•	•/•
Külgmised rindkere turvapadjad ja turvakardinad	•	•
Tagumised parkimisandurid ja tagurduskaamera	-	•
Kiirusepiiraja	•	•
Rehvirõhu kontrollisüsteem	•	•
14" varuratas	o	•
Rehviparanduskomplekt	•	-
Isifix lasteistmete kinnitussüsteem tagumistel istekohtadel	•	•

SÕITMINE JA JUHTIMISINSTRUMENDID

Elektriline roolivõimendi	•	•
3,5" TFT-ekraaniga pardakompuuter: läbisõit, sõiduulatus, aku info	•	•

NÄHTAVUS

Elektriliselt reguleeritavad külgmised tahavaatepeeglid	•	•
Tagaklaasi soojendus	•	•

MULTIMEEDIA

DAB-raadio, Bluetooth®, USB-liides, 2 kõlarit ees	•	-
Multimeediasüsteem Media NAV: navigatsioon, DAB-raadio, Apple CarPlay™ ja Android Autoga™ ühilduv nutitelefoni ekraani dubleerimine, Bluetooth® ühendus, 2 kõlarit, 7" puuteekraan, USB-liides, AUX-pistik	-	•

LAADIMINE

FlexiCharger laadimiskaabel koduse seinakontakti jaoks	•	•
Type 2 laadimiskaabel Wallbox laadimiseadme ja avalike laadimispunktide jaoks	o	o
CCS-pistik alalisvoolu kiirlaadimiseks (30 kW)	-	o

- pole saadaval, •saadaval standardvarustusena, o saadaval lisavarustusena.
Android Auto™ on Google Inc kaubamärk. Apple CarPlay™ on Apple Inc kaubamärk.

DACIA SPRING MOOTORIVALIK

ELECTRIC 45

MOOTOR

Elektrimootor	Püsimagnetitega sünkroonmootor
Maksimaalne võimsus kW (hj) / pööretel p/min	33 kW (45 hj) / 2521-8200 p/min
Maksimaalne pöördemoment Nm / pööretel p/min	125 Nm / 0-2521 p/min

JÕUÜLEKANNE

Käigukast	Reduktor-tüüpi käigukast (ühe käiguga)
-----------	--

AKU

Mahutavus (kWh)	26,8
Veoaku tüüp	Liitiumioon
Kogupinge (V)	262,8
Moodulite / elementide arv	12 / 72
Aku kaal (kg)	186 +/- 5

JÕUDLUS

Maksimaalne kiirus (km/h)	125
Kiirendus 0-100 km/h (s)	19,1
Kiirendus 0-50 km/h (s)	5,8

SÕIDUULATUS JA VOOLUTARBIMINE

WLTP sõiduulatus linnatsükli (km)	305
WLTP sõiduulatus kombineeritud tsükli (km)	230

ENERGIA TARBIMINE TSÜKLIS

WLTP ¹ homologeerimisprotokoll	WLTP ¹
Voolutarbimine kombineeritud tsükli (Wh/km)	119
Voolutarbimine linnatsükli (Wh/km)	90

LAADIMISAEG

Ühefaasiline integreeritud laadija võimsusega	2–6,6 kW
Majapidamispistik 2,3 kW (ühefaasiline 10 A) (0-100%)	13 t 32 min
Green'UP pistik (16 A kaabel saadaval lisavarustusena) / 3,7 kW	8 t 28 min
Wallbox laadimisseade (ühefaasiline 16 A) (0-100%)	4 t 51 min
Kiirlaadimispunkt DC 125 A (0-80%)	0 t 56 min

ENERGIATARBIMIST VÄHENDAVAD SÜSTEEMID

ECO-režiim	jah
------------	-----

VEDRUSTUS JA ROOLIMINE

Esivedrustus	Kolmnurkhoovaga McPherson-tüüpi esivedrustus
Tagavedrustus	Kohanduva jäiga H-tala ja spiraalvedrudega tagavedrustus
Roolisüsteem	elektriline roolivõimendi
Min pöörderingi läbimõõt (m)	9,5
Rooli pöörderingide koguarv	3,4

PIDURISÜSTEEM

Ees: ventileeritud kettad, Øxpaksus (mm)	238×17
Taga: trummelpidurid / täiskettad, Ø (mm)	170
Vaakumvõimendi läbimõõt	8"

VELJED JA REHVID

Rehvimõõt	165/70 R14
Veljemõõt	14"

MASSID (kg)

Tühimass	970
Esi-/tagasilla maksimaalne koormus	515 / 455
Kandevõime	330 / 363
Täismass	1300

¹ WLTP (Worldwide harmonized Light vehicles Test Procedure): uue määramisstandardi alusel kinnitatud andmed vastavad tunduvalt rohkem andmetele, mis kehtivad tegelikes oludes auto igapäevasel kasutamisel, võrreldes varasema NEDC standardiga. CO₂ heitkogused määratakse vastavalt standardsetele mõõtmismeetoditele, mis on kehtestatud vastavate regulatsioonidega. Kuna sama meetodit rakendatakse kõigi tootjate puhul, annab see võimaluse erinevaid mudelid omavahel võrrelda.

DACIA SPRING MÕÕTMED

VAADE KÜLJELT

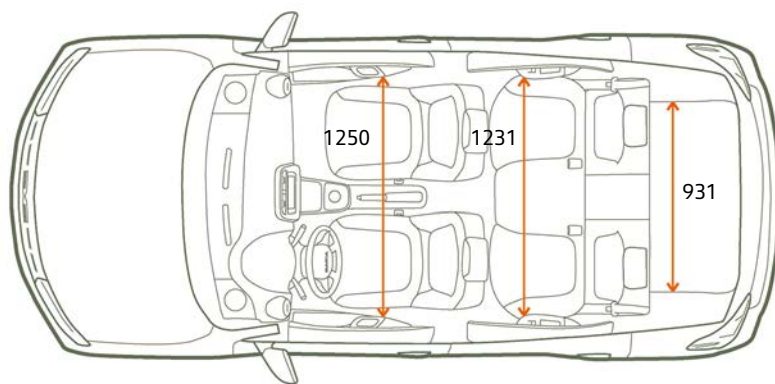
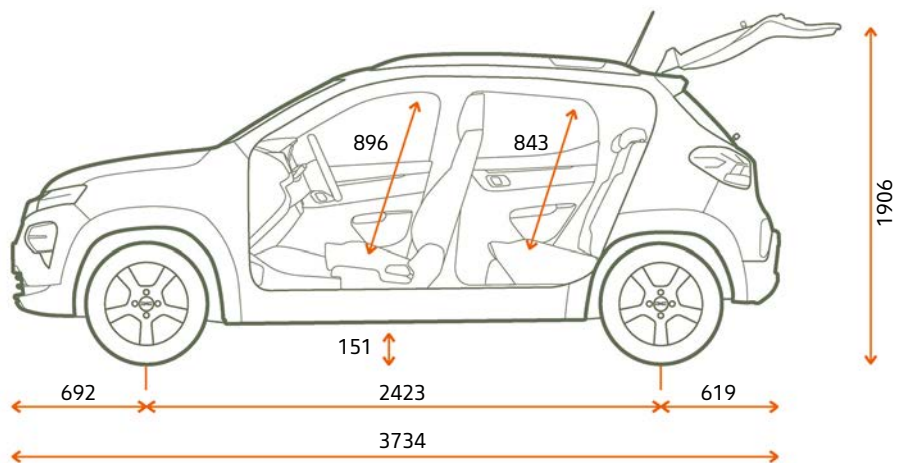

PAKIRUUMI MAHT (dm³ vastavalt VDA standardile)

Minimaalne pakiruumi maht	270
Maksimaalne pakiruumi maht	1100

VAADE EEST

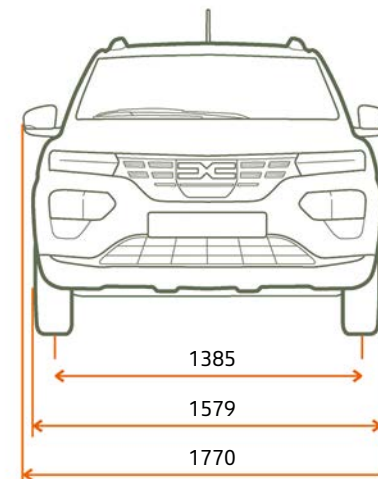

VAADE TAGANT

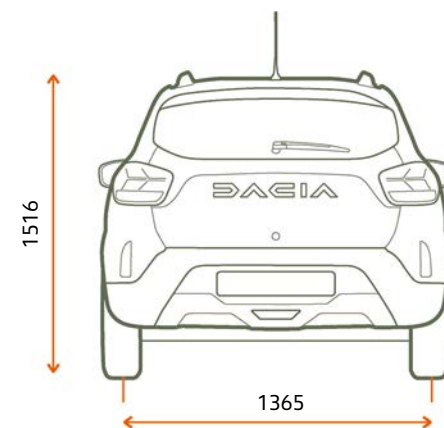

Mõõtmed mm.

RESERVEERITUD
EKSKLUSIIVSELT
KÕIGILE





Kasutusele on võetud kõik ettevaatusabinõud, tagamaks, et antud väljaanne on trükkimise ajal täpne ja ajakohane. See dokument on loodud, kasutades tootmiseelseid mudeleid ja prototüüpe. Vastavalt pideva tootearenduse poliitikale jätab Dacia endale õiguse igal ajal muuta siin sisalduvaid ja selles kirjeldatud tehnilisi andmeid, sõidukeid ja tarvikuid. Info säärestest muudatustest edastatakse Dacia edasimüüjatele nii kiiresti kui võimalik. Teatud mudelid võivad erineda ja teatud seadmed ei pruugi olla saadaval (standardi, valiku või tarvikuna) sõltuvalt asukohariigist. Värskeima teabe saamiseks võtke palun ühendust oma lähima edasimüüjaga. Trükkitehnilistel põhjustel võivad selles dokumendis toodud värvid veidi erineda tegelikest värvidest või siseviimistlusest. Kõik õigused on kaitstud. Käesoleva väljaande paljundamine ükskõik millises vormis ja mis tahes viisil, täielikult või osaliselt, on keelatud ilma Dacia eelneva kirjaliku loata.

PUBLICIS: BAM (BenšMartin), A. BERNIER, TWIN GROUP, © RENAULT MARKETING 3D-COMMERCE - 09 2022