

# DACIA SPRING

100 % ELECTRIC



# ELUKS VALMIS

Julgust ja enesekindlust kiirgav võrguühendusega uus Dacia Spring 100% electric tervitab sind kaasaegse ja jõulise disaini ning nutika ja ruumika salongiga. Olles loodud avastama elu võlusid, on sellel nüüd veelgi rohkem eeliseid, mis klientidele muljet avaldavad.



---

**SÕIDUULATUS  
KUNI 225 KM<sup>1</sup>**

---

**10,1"  
MULTIMEEDIAEKRAAN**

---

**30 kW ALALISVOOLU  
KIIRLAADIMISPISTIK**

---

**SUURIM PAKIRUUM  
OMAS KLASSIS:  
308 LIITRIT<sup>2</sup>**

---

**YOUCLIP  
KINNITUSSÜSTEEM**

<sup>1</sup> WLTP kombineeritud tsükklis.

<sup>2</sup> 288 dm<sup>3</sup> (VDA-standard).

# INTERAKTIIVNE MENÜÜ

**01. DISAIN**

**02. SÕIDUNAUDING**

**03. MULTIMEEDIA**

**04. SALONGI RUUMIKUS**

**05. JUHIABISÜSTEEMID**

**06. VARUSTUS JA LISAD**

# TÄIESTI UUS JA KÜTKESTAV VÄLIMUS

Pilkupüüdva uue välimuse ja täienenud salongivarustusega Dacia Spring raputab elektriautode turgu. Selle kompaktse ja stiilse linnamaasturi siluett paistab tänu suurele kliirensile, tugevdatud kerekaitsmetele ja 15" velgedele igas mõttes silma.



Iseloomulik Y-kujuline valgussignatuur lisab dünaamikat auto esiosale, olles ühtviisi valmis nii linnaseiklusteks kui ka avastusretkedeks maapiirkondadesse.



Linnamotiividega kaunistatud eesmine kaitseraud



Y-kujulised leedtuled



Küljekaitsmed

# UUS SISEKUJUNDUS

Interjäär on täielikult ümber kujundatud, pannes põhirõhu ergonoomikale, esteetikale ja tajutavale kvaliteedile. Värvilised kujunduselemendid ja taustavalgusega juhtnupud lisavad salongile isikupärast stiili.



Armatuurilaua funktsionaalne disain on kujundatud ümber 10,1" multimeediaekraani ja uue 7" pardaarvuti ekraani, mis kuvab sõiduga seotud teavet. Uus käiguvalits e-shifter, uus reguleeritava kõrgusega rool ja polstrite valik täiendavad auto interjööri eristuvat stiili.



**Uus käiguvalits e-shifter**

[KONFIGUREERI JA TELLI](#)

[MENÜÜ](#) ^

# SÕIDUNAUDING

Vaikne ja kiire reaktsiooniga sõit - Dacia Spring muudab elektromobillsuse igaühele taskukohaseks. Mudel on saadaval 65 hj mootoriga.



Sooritusvõime osas suudab auto ühe laadimisega läbida kuni 225 km WLTP kombineeritud tsükklis või 305 km WLTP linnatsükklis ning tänu kiirlaadijale\* on võimalik taastada sõiduulatus 20-lt 80%-le 45 minutiga. Uus rekuperatiivpidurduse sõidurežiim B Mode taastoodab energiat kui jala gaasipedaalilt tõstad või piduripedaali vajutad, muutes seeläbi sõitmise lihtsamaks. Auto on varustatud ka power to object tehnoloogiaga, kahe-suunalise V2L laadimissüsteemiga, mis võimaldab kasutada Dacia Springi aku toitel erinevaid igapäevaseid elektriseadmed.



## Power to object - kahe-suunaline laadimine (V2L)

\* 30 kW alalisvoolu kiirlaadimispistik on saadaval lisavarustusena versioonidele Expression ja Extreme (koos 65 hj mootoriga).

[KONFIGUREERI JA TELLI](#)

[MENÜÜ](#) ^

# VEELGI PAREMINI MAAILMAGA ÜHENDUSES

Sinu teekonnad kulgevad takistusteta tänu multimeediasüsteemile Media Nav Live, mis muudab su igapäevase elu oluliselt lihtsamaks. Selle suur 10,1" puutekraan pakub ligipääsu navigatsioonisüsteemile, mille kaardid on alati ajakohased, nagu ka selle reaajas liiklusinfo (tasuta 8-ks aastaks). Sõitmist lihtsustab ka juhtmevaba nutitelefoni ekraani dubleerimine (Android Auto™ või Apple CarPlay™). Kogu sõidu ja energiatarbimisega seotud infot saad jälgida uuel 7" näidikutepaneelil.



Naudi ka mitmeid praktilisi võrguteenused, nagu näiteks veoaku laadimise programmeerimine või salongi eeljahutus/soojendus\*, mida saad igal ajal juhtida distantsilt oma nutitelefoni kaudu.



**Alati ajakohane navigatsioon koos reaajas liiklusinfoga**



## Rakendus MY Dacia

\* Saadaval sõltuvalt asukohariigist koos 10,1" keskmise ekraaniga. Android Auto™ on Google Inc' kaubamärk. Apple CarPlay™ on Apple Inc' kaubamärk.

## KOMPAKTNE JA RUUMIKAS

Uus Dacia Spring paneb ruumikuse reeglid proovile, pakkudes reisijatele 4 mugavat istekohta. Selle hoolikalt kujundatud interjäär pakub rohkelt käeulatuses olevaid panipaiku kogumahuga kuni 32,7 liitrit, et saaksid ära paigutada kõik oma isiklikud esemed. Lisaks on saadaval veel hulgaliselt lisavarustust, nagu näiteks 3-liitrine panipaik armatuurlauale, eksklusiivsed topsihoidikud ja nutikas panipaik mootorikatte all, mis mahutab täiendavalt 35 liitrit.



Uuel Dacia Springil on kaasasündinud anne igapäevaelu lihtsamaks muuta: sellel on oma klassi suurim 308-liitrine pakiruum ja multifunktsionaalne kinnitussüsteem YouClip.



Multifunktsionaalne kinnitussüsteem YouClip



Täiendav 35-liitrine pakiruum on saadaval lisavarustusena

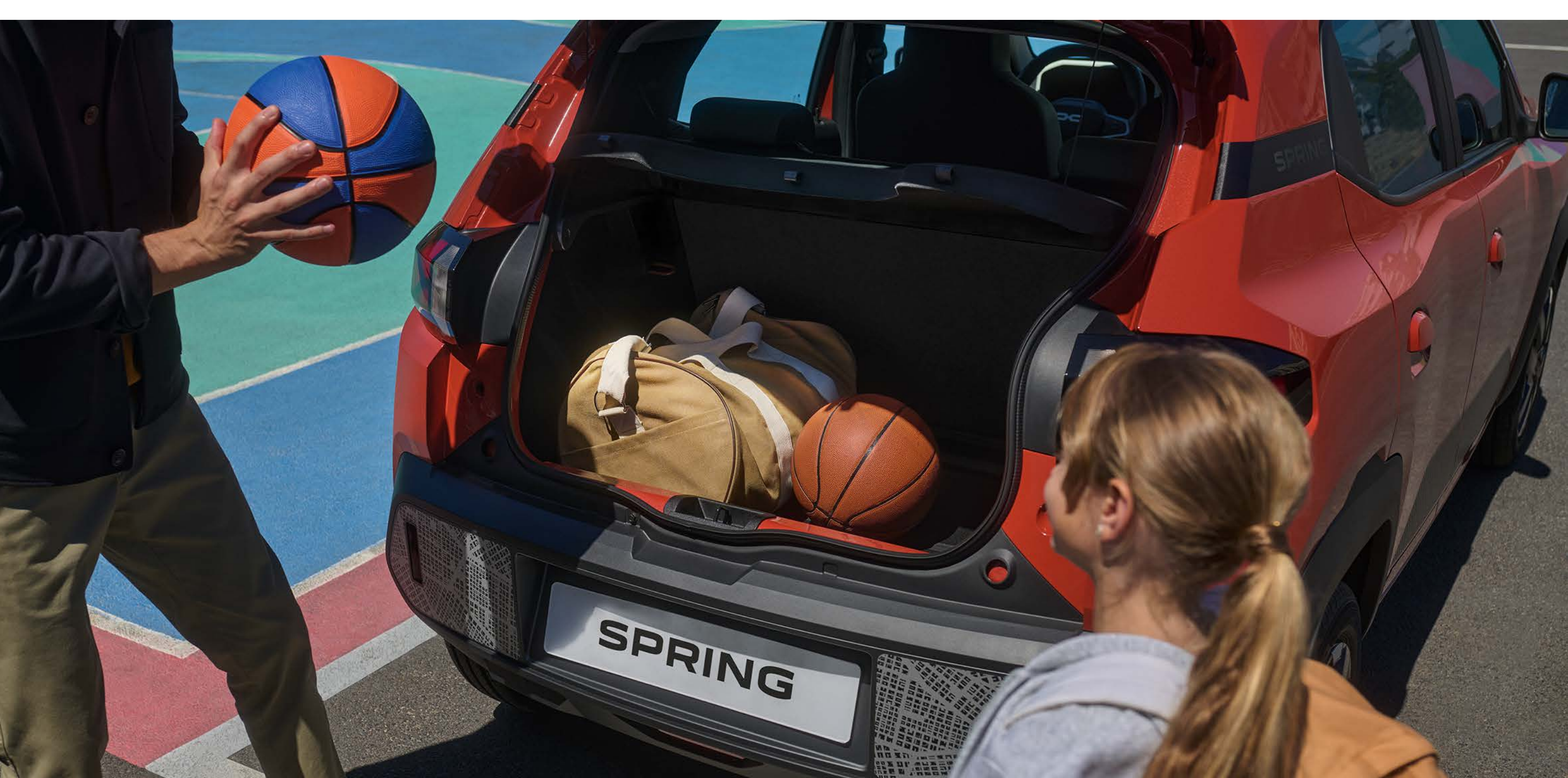

Suurim pakiruum omas klassis - 308 liitrit

KONFIGUREERI JA TELLI

MENÜÜ ^



# SÕIDA OHUTULT

Uue Dacia Springi varustuses on uued juhiabisüsteemid, mis muudavad autojuhtimise lihtsamaks ja suurendavad alati ohutust. Uue My Safety nupu abil saad neid süsteeme igal ajal hallata. Daciaga võid sõita kindlas meelerahus.

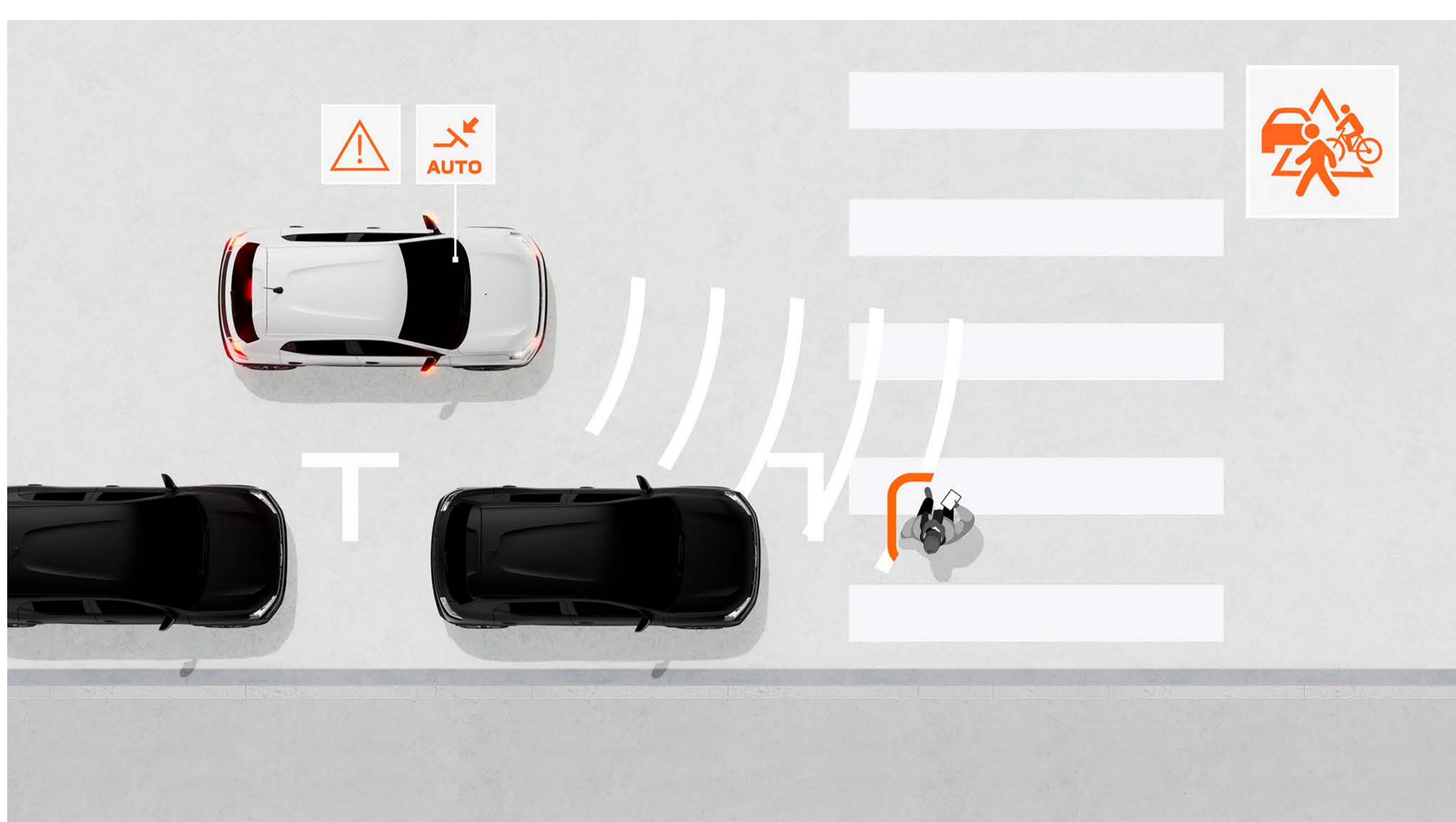

## AUTOMAATNE HÄDAPIDURDUSSÜSTEEM KOOS JALAKÄIJATE JA RATTURITE TUVASTUSFUNKTSIOONIGA

See süsteem aitab ära hoida laupkokkupõrkeid teiste sõidukite, jalakäijate või ratturitega, mis lähenevad sulle eest või külgedelt. See hoiatab juhti ja võib ka automaatselt sõiduki peatada.

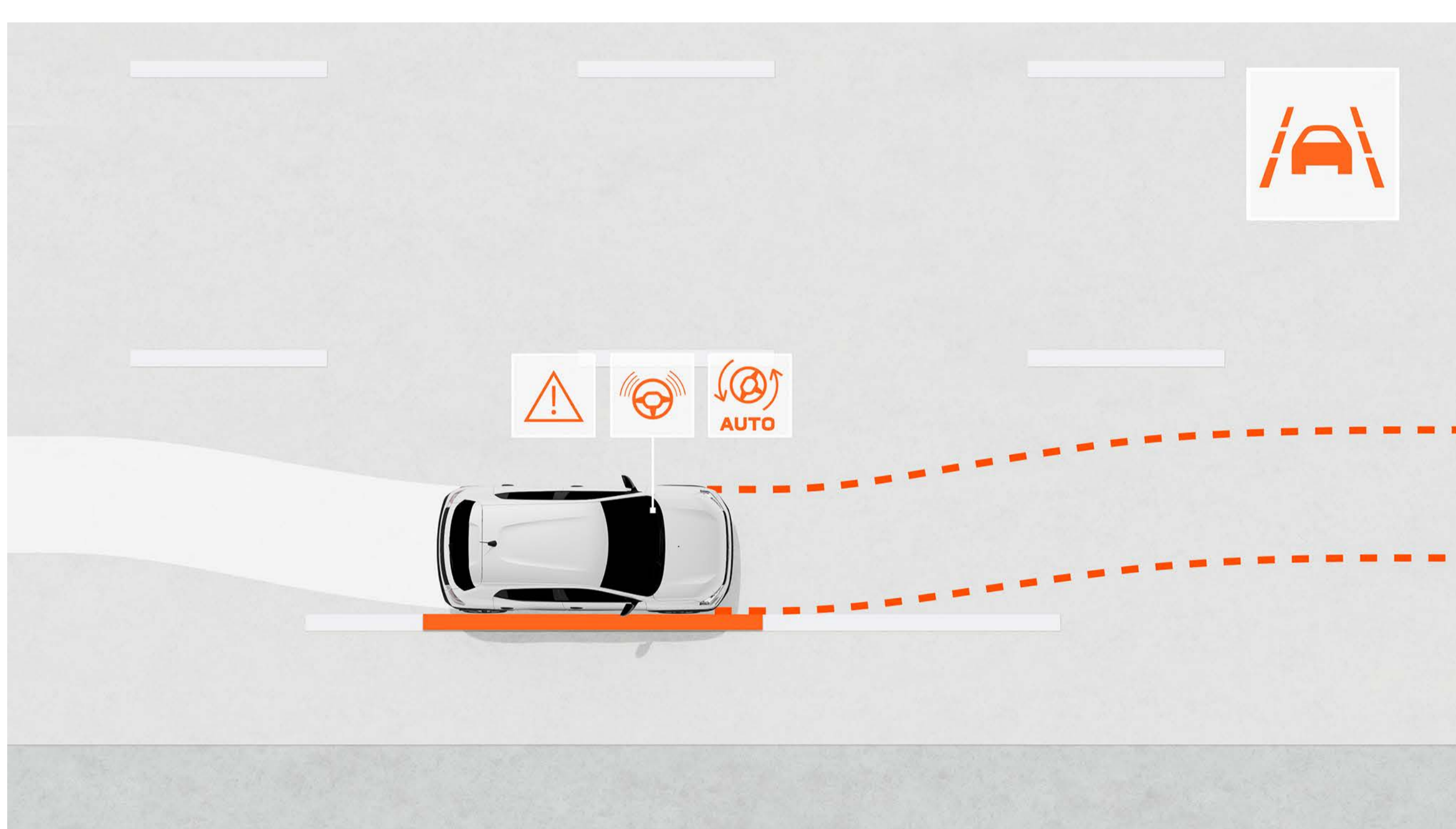

## SÕIDURAJA HOIDMISE ASSISTENT

Süsteem jälgib auto liikumistrajektoori oma sõidureas ja korrigeerib vajadusel ka automaatselt sõiduki liikumistrajektoori.



## JUHI VÄSIMUSE TUVASTUSSÜSTEEM

See süsteem hoiatab juhti, kui tuvastab temas väsimuse märke ja annab soovitusel peatus teha.

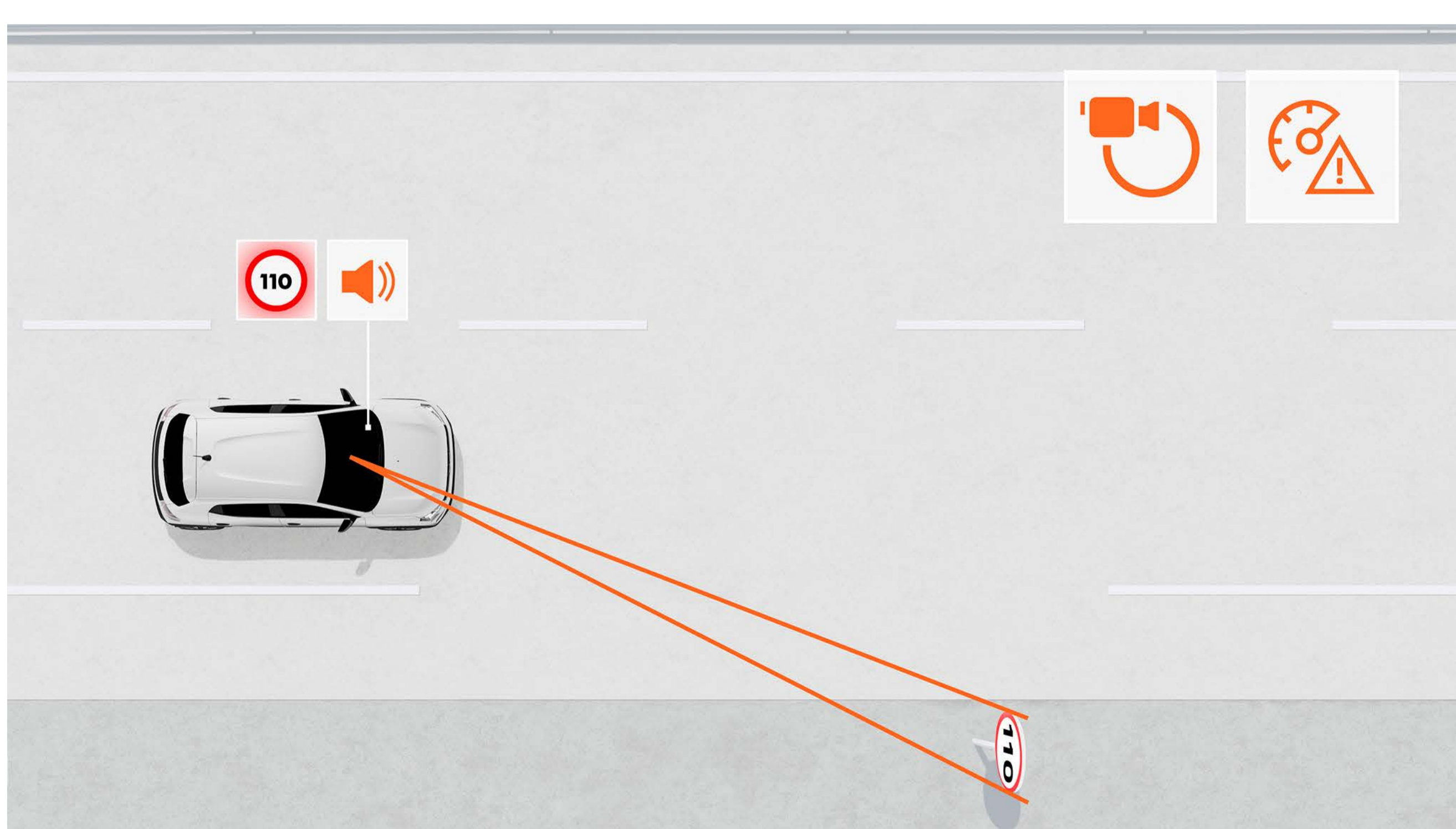

## LIIKLUSMÄRKIDE TUVASTUS KOOS SÕIDUKIIRUSE HOIATUSEGA

See süsteem kuvab teelõigul kehtiva kiiruspiirangu näidikutepaneelile ja hoiatab juhti heliliste ja visuaalsete signaalidega, kui juht piirkiirust ületab (hoiatust saab välja lülitada).

# TUTVU VARUSTUSEGA

**VÄRVIVALIK**



**SISEKUJUNDUS**



**LISAVARUSTUS**



**MOOTORIVALIK**

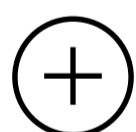

**VARUSTUS JA LISAD**



**MÕÕTMED**

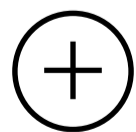

## 06. VÄRVIVALIK

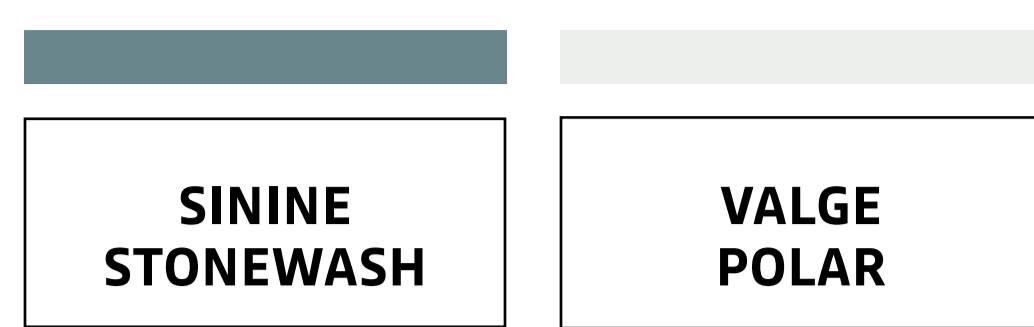
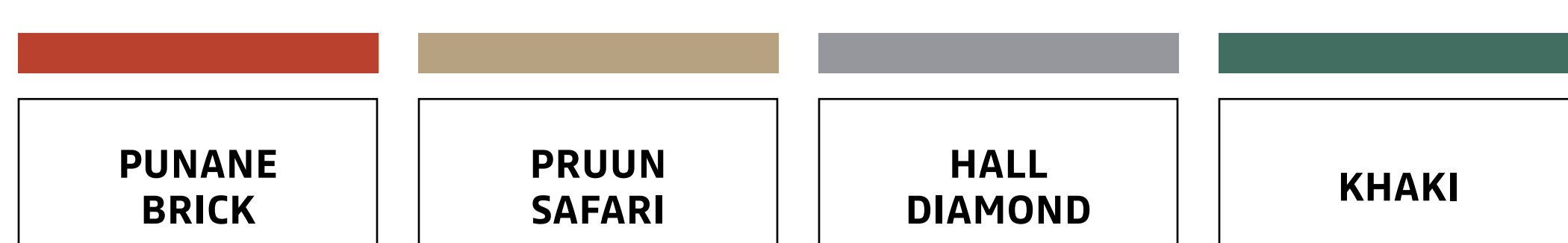

**PUNANE BRICK<sup>1</sup>**



**PRUUN SAFARI<sup>1</sup>**



**HALL DIAMOND<sup>2</sup>**



**KHAKI<sup>1</sup>**



**SININE STONEWASH<sup>1</sup>**



**VALGE POLAR<sup>1</sup>**

<sup>1</sup> Mittemetallikvärv.  
<sup>2</sup> Metallikvärv.  
Pildid on illustratiivsed.

## 06. VARUSTUS

### EXPRESSION



### OLULISEM VARUSTUS EXPRESSION

#### VÄLINE DISAIN

- Megalithe halli värvi kujunduselemendid kaitseraudadel
- Külgmised kaitsekleebised
- Kere värvi välimised ukselingid
- 15" ilukilbid Resia

#### SISEKUJUNDUS

- Kaheväriline tekstiilpolster Twilight (helehall + grafiit) koos reljeefse Dacia logoga
- Terashalli värvi sisemised ukselingid

#### MUGAVUS

- Manuaalne kliimaseade

#### LISAVARUSTUS

- Techno pakett: 10,1" puutekraaniga Media Nav Live, võrguühendusega navigatsioon ja reaalajas liiklusinfo
- Tagurduskaamera, 2 USB-liidest, juhtmevaba nutitelefoniga ekraani dubleerimine
- 30 kW alalisvoolu kiirlaadimisseade (CCS-pistik)

## EXTREME



### OLULISEM VARUSTUS EXTREME = EXPRESSION +

#### VÄLINE DISAIN

- Vasepruun pakett: küljepeeglite korpused, 15" Danube ilukilpide embleemid ja tagumine Dacia kiri
- Külgmised kaitsekleebised koos kirjaga Spring
- Dekoratiivsed kleebised kaitseraudadel

#### SISEKUJUNDUS

- MicroCloud materjaliga kombineeritud tekstiilpolster Fusion koos reljeefse Dacia logoga
- Kummist põrandamatid ees ja topograafilise motiiviga lävepakuliistud
- Vase värvi kujunduselemendid keskmistel ja külgmistel ventilatsioonivadel

#### MUGAVUS

- Power to object, kahe-suunaline laadimisseade V2L
- Tagurduskaamera
- Elektriliselt reguleeritavad küljepeeglid
- Elektrilised klaasitõstukid tagaustel

#### MULTIMEEDIA

- 10,1" puutekraaniga multimeediasüsteem Media Nav Live, võrguühendusega navigatsioon ja reaajas liiklusinfo, juhtmevaba ja juhtmega nutitelefoni ekraani dubleerimine
- 2 taustavalgustusega USB-liidest

#### VÕRGUTEENUSED

- Laadimise programmeerimine autost ja distantsilt MY Dacia rakenduse kaudu, mis võimaldab ka:
  - tuvastada auto asukoha
  - vaadata aku laetuse taset
  - ajastada laadimist
  - käivitada kliimaseade või eelsoojendus distantsilt (varasemalt autos määratud temperatuurile)

#### LISAVARUSTUS

- 30 kW alalisvoolu kiirlaadimisseade (CCS-pistik)
- Eesmised parkimisandurid

KONFIGUREERI JA TELLI

MENÜÜ ^

## 06. LISAVARUSTUS



### DEKORATIIVELEMENTIDEGA KATUSEREELINGUD

Lisa oma autole maasturlikku stiili 2 katusereelinguga, mida saab paigaldada ilma autokeresse kruvisid keeramata.



### ARMATUURLAUA PANIPAIK

Loo oma Dacia Springi interjööris vabaduse ja kohandatavuse atmosfäär 3-liitrise mahuga panipaigaga, mis on viimistletud sama valge värviga, nagu muud dekoratiivelemendid salongis ja mis sobitub ideaalselt armatuurlaualle.



### PANIPAIK MOOTORIKATTE ALL

Kasuta võimalikult hästi ära kogu vaba ruum panipaigaga, mis pakub täiendavalt 35 liitrit mahutavust mootorikatte all. See on ideaalne koht laadimiskaablitele, mis siis enam pakiruumis asjatult ruumi ei võta.



### KÄETUGI

Suurenda oma sõidumugavust ja samas ka panipaikade mahtu käetoe abil, mille sisse saad panna väiksemaid isiklike esemeid, et need alati käepärast oleksid.



### PAKIRUUMI TOPELTPÕRAND

Ideaalselt pakiruumi kujuga sobituval põrandal on kolm sektiooni, kuhu on hea paigutada näiteks laadimiskaablid või ohutuspakett.



### 3D-TOPSIHOIDIK

Kaunista ja korrasta oma keskkonsool meie ainulaadse 3D-prinditud topsihoidikuga.

## 06. MOOTOR

Electric 65

MOOTOR	
Elektrimootori tehnoloogia	Püsimagnetitega sünkroonmootor
Maksimaalne võimsus kW / pööretel p/min	48 / 4057–6000
Maksimaalne pöördemoment Nm / pööretel p/min	113 / 500–4057
JÕUÜLEKANNE	
Käigukast	Reduktor-tüüpi käigukast
AKU	
Mahutavus (kWh)	26,8
Veoaku tüüp	Liitiumioon
JÕUDLUS	
Maksimaalne kiirus (km/h)	125
Kiirendus 0-100 km/h (s)	13,7
Kiirendus 0-50 km/h (s)	3,86
SERTIFITSEERITUD WLTP SÕIDUULATUS*	
WLTP sõiduulatus linnatsüklis (km)	305
WLTP sõiduulatus kombineeritud tsüklis (km)	225
SERTIFITSEERITUD WLTP ENERGIAKULU*	
Voolutarbimine kombineeritud tsüklis (Wh/km)	135
Voolutarbimine linnatsüklis (Wh/km)	115
LAADIMISAEG	
Pardalaadija	Ühefaasiline integreeritud laadija võimsusega 2-7 kW
2,3 kW kodune voolupistik (ühefaasiline 10 A) (20-100%)	10 h 50 min
Green'up pistik (16 A kaabel saadaval lisavarustusena) / 3,7 kW Wallbox laadimisseade (ühefaasiline 16 A) (20-100%)	6 h 50 min
7,4 kW Wallbox laadimisseade (ühefaasiline 32 A) (20-100%)	4 h
Alalisvoolu kiirlaadimispunkt DC 125 A (20-80%)	45 min**
ENERGIATARBIMIST VÄHENDAVAD SÜSTEEMID	
ECO režiim	jah
VEDRUSTUS JA ROOLIMINE	
Esivedrustus	Kolmnurkhoovaga McPherson-tüüpi
Tagavedrustus	Kohanduva jäiga H-tala ja spiraalvedrudega
Roolisüsteem	elektriline roolivõimendi
Min pöörderingi läbimõõt (m)	9,63
Rooli pöörderingide koguarv	3,36
PIDURISÜSTEEM	
Ees: ventileeritud kettad, Ø (mm)	238
Taga: trummelpidurid / täiskettad, Ø (mm)	170
Vaakumvõimendi läbimõõt	8"
VELJED JA REHVID	
Rehvimõõt	165/65 R15
Veljemõõt	15"
MASSID (kg)	
Tühimass	984
Esi-/tagasilla maksimaalne koormus	539/455
Kandevõime	331/381
Täismass	1315

\* WLTP (Worldwide harmonized Light vehicles Test Procedure): uue määramisstandardi alusel kinnitatud andmed vastavad tunduvalt rohkem andmetele, mis kehtivad tegelikes oludes auto igapäevasel kasutamisel, võrreldes varasema NEDC standardiga. Sõiduulatus ja energiakulu määratakse vastavalt standardsetele mõõtmismeetoditele, mis on kehtestatud vastavate regulatsioonidega. Kuna sama meetodit rakendatakse kõigi tootjate puhul, annab see võimaluse erinevaid mudelid omavahel võrrelda.

\*\* Saadaval lisavarustusena.

KONFIGUREERI JA TELLI

MENÜÜ ^

## 06. VARUSTUS JA LISAD

	EXPRESSION	EXTREME
<b>VÄLINE DISAIN</b>		
Automaatsed leed-päevatuled	•	•
Dacia margiomased Y-kujulised tagatuled	•	•
Välimised ukseingid	kere värvi	kere värvi
Küljepeeglite korpused	mustad	vasepruunid
15" terasveljed	Resia	Danube
Külgmised kaitsekleebised	•	•
Külgmised kaitsekleebised kirjaga Spring	-	•
Dacia kiri tagaluugil	valge	vasepruun
<b>SISEKUJUNDUS</b>		
Külgmiste ventilatsiooniavade ümbrised	terashallid	vasepruunid
Sisemised ukseingid	terashallid	terashallid
Tekstiilpolster	Kahevärviline tekstiilpolster Twilight koos reljeefse Dacia logoga	MicroCloud materjaliga kombineeritud tekstiilpolster Fusion koos pruunide õmbluste ja reljeefse Dacia logoga
Kliimaseadme juhtnuppude ümbrised	terashallid	terashallid
<b>AKTIIVNE JA PASSIIVNE OHUTUS</b>		
Liiklusmärkide tuvastussüsteem koos sõidukiiruse hoiatusega	•	•
Hädaabikõne funktsioon (e-Call)	•	•
ABS-pidurid + hädapidurdussüsteem (AFU) koos hädapidurduse hoiatussignaaliga	•	•
Automaatne hädapidurdussüsteem (AEBS) koos jalakäijate ja ratturite tuvastusfunktsiooniga	•	•
Sõidurajalt lahkumise hoiatussüsteem (LDW)	•	•
Sõiduraja hoidmise assistent (LKA)	•	•
Juhi väsimuse tuvastussüsteem	•	•
Nupp My Safety juhiabisüsteemide lihtsamaks haldamiseks <sup>1</sup>	•	•
QR Rescue Code® esi- ja tagaklaasil	•	•
Elektrooniline stabiilsuskontroll (ESC) koos mäeltstardiassistendiga (HSA)	•	•
Juhi eesmine turvapadi	•	•
Inaktiveeritav kaasreisija eesmine turvapadi	•	•
Külgmised rindkere- ja kardinturvapadjad	•	•
Pürotehniliste eelpingutite ja pingepiirajatega turvavööd esi- ja tagaistmetel	•	•
Rehvirõhu kontrollsüsteem	•	•
Rehviparanduskomplekt	•	•
Isofix lasteistmete kinnitussüsteem välimistel tagumistel istekohtadel	•	•
Manuaalne parkimispidur	•	•
<b>SÕITMINE JA JUHTIMISINSTRUMENDID</b>		
Elektriline roolivõimendi	•	•
3 YouClip kinnituspunkti ühilduva varustuse paigalduseks <sup>1</sup>	•	•
Kohandatav 7" digitaalne näidikutepaneel 13 funktsiooniga pardakompuuter	•	•
Visuaalne ja heliline kinnitamata turvavöö hoiatus esi- ja tagaistmetel	•	•
Eco režiim	•	•
Kiirusepiirajaga püsikiirusehoidik	•	•
Tagumised parkimisandurid	•	•
Eesmised parkimisandurid	-	○
Tagurduskaamera	○ (paketi osa)	•

• : standardvarustuses; ○ : saadaval lisavarustusena; - : pole saadaval.

<sup>1</sup> Kohandatavatele juhiabisüsteemidele.



**NÄHTAVUS**

Tagaklaasi soojendus	•	•
Elektriliselt reguleeritavad küljepeeglid	-	•

**MUGAVUS**

Manuaalne kliimaseade	•	•
Energiat taastotev pidurdus (e-shifteril B-režiim)	•	•
Kaugjuhitav kesklukustus võtmega	•	•
Elektrilised klaasitõstukid esiustel	•	•
Elektrilised klaasitõstukid tagaustel	-	•
Reguleeritava kõrgusega rool	•	•
Lugemisvalgusti ees	•	•
12 V pistik ees	•	•
1/1 kokkuklapitav tagumise istepingi seljatugi	•	•

**MULTIMEEDIA**

Uus multimeediasüsteem Media Control: DAB-raadio, 1 USB-C liides, 2 kõlarit, Bluetooth® ühendus, kaugjuhtimispult rooli all, uus nutitelefonirakendus Dacia Media Control	•	-
---	---	---

Uus Media Nav Live: 10,1" puutekraaniga multimeediasüsteem, võrguühendusega navigatsioon koos automaatsete kaardiuuendustega, reaajas liiklusinfo ja ohutsoonid 8-ks aastaks*, DAB-raadio, juhtmeta või USB-kaabliga nutitelefoniga ekraani dubleerimine, 2 USB-C liidest, Bluetooth® ühendus, kaugjuhtimispult rooli all, 2 kõlarit, Dacia App Store ja võrguteenuste pakett	○ (vt Võrguteenused)	•
---	-------------------------	---

**LAADIMINE**

Type 2 laadimiskaabel Wallbox laadimisseadmetele ja avalikele laadimispunktile	○	
FlexiCharger kaabel kodusest voolupistikust laadimiseks	•	
Combo alalisvoolu pistik (30kW) kiirlaadimiseks	○	○

**VÕRGUTEENUSED**

Võrguteenuste pakett (rakenduse MY Dacia kaudu) sisaldub hinnas 8-ks aastaks: - auto asukoha tuvastamine (distsantsilt geolokatsioon kardil); - minu armatuurlaua info (läbitud vahemaa, sõiduulatus, aku laetuse tase jms); - veoaku laadimise programmeerimine; - kaughaldus: temperatuuri reguleerimine, laadimine jne	○ (paketi osa)	•
FOTA (Firmware Over The Air): see tehnoloogia võimaldab paigaldada tarkvarauuendusi otse autosse, ilma vajaduseta teenindust külastada (tasuta 5-ks aastaks)	○ (paketi osa)	•

**PAKETID**

Techno pakett: Media Nav Live + tagurduskaamera + võrguteenused	○	•
---	---	---

Android Auto™ on Google Inc' registreeritud kaubamärk.

Apple CarPlay™ on Apple Inc' registreeritud kaubamärk.

<sup>1</sup> Kohandatavatele juhiabisüsteemidele

**KONFIGUREERI JA TELLI**

**MENÜÜ** ^

## 06. MÕÖTMED

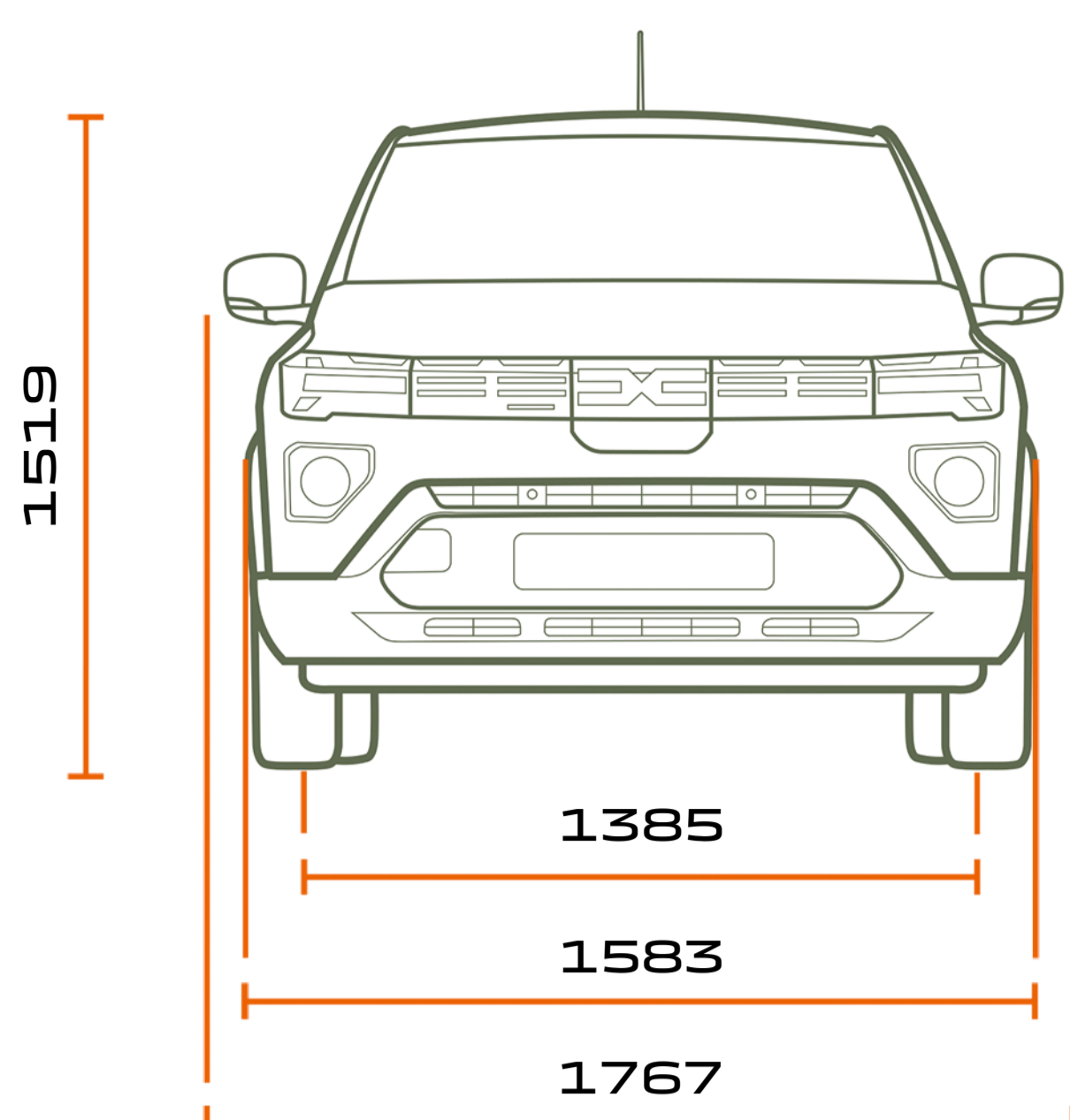

VAADE EEST

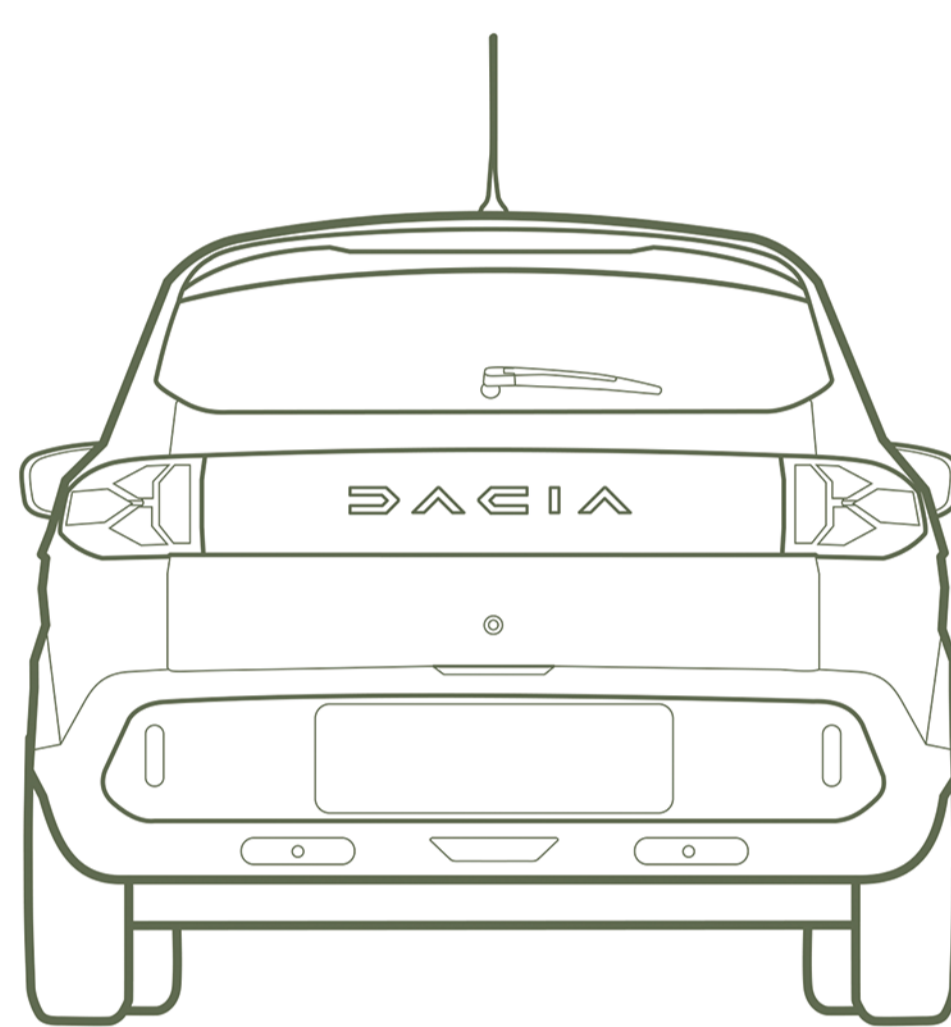

VAADE TAGANT

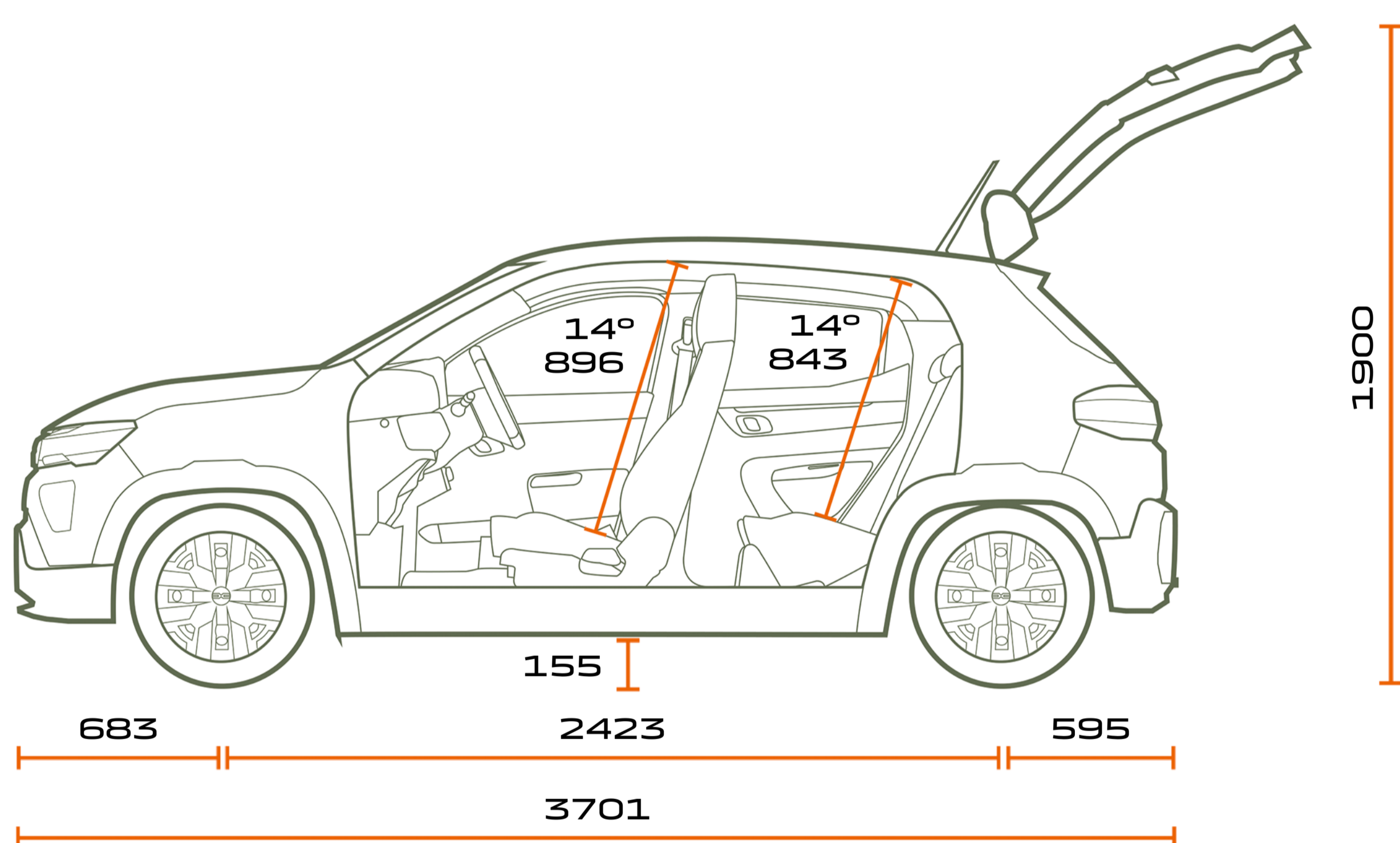

VAADE KÜLJELT

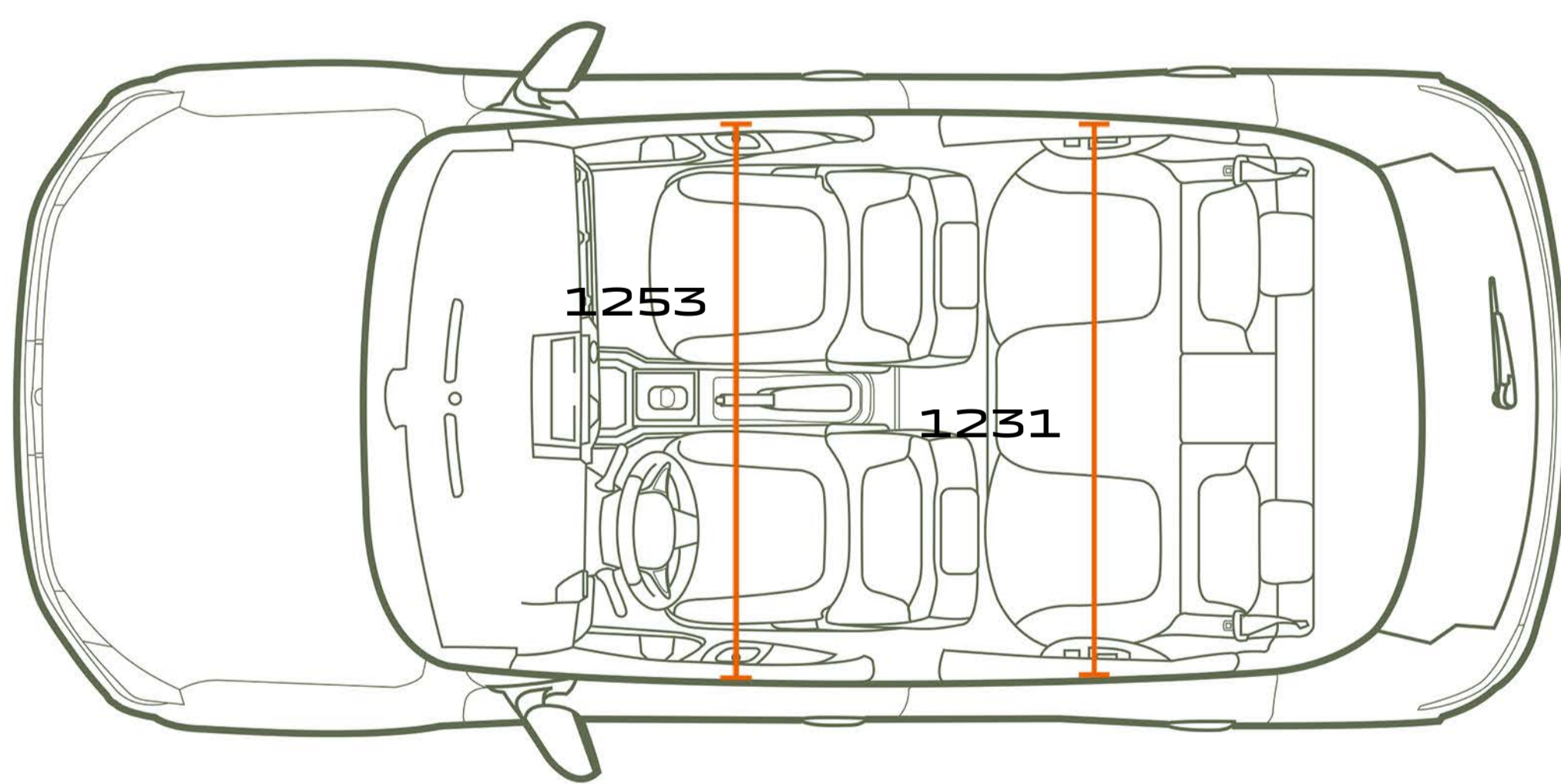

VAADE PEALT

### PAKIRUUMI MAHT (dm<sup>3</sup> VASTAVALT VDA STANDARDILE)

Minimaalne pakiruumi maht (ISO 3832)	288/308
Maksimaalne pakiruumi maht kokkuklapitud tagumise istepingi seljatoega (ISO 3832)	975/1004

Mõõtmed (mm)

KONFIGUREERI JA TELLI

MENÜÜ ^

# DACIA



Kasutusele on võetud kõik ettevaatusabinõud, tagamaks, et antud väljaanne on trükkimise ajal täpne ja ajakohane. See dokument on loodud, kasutades tootmiseelseid mudeleid ja prototüüpe. Vastavalt pideva tootearenduse poliitikale jätab Dacia endale õiguse igal ajal muuta siin sisalduvaid ja selles kirjeldatud tehnilisi andmeid, sõidukeid ja tarvikuid. Info säärastest muudatustest edastatakse Dacia edasimüüjatele nii kiiresti kui võimalik. Teatud mudelid võivad erineda ja teatud seadmed ei pruugi olla saadaval (standardi, valiku või tarvikuna) sõltuvalt asukohariigist. Värskeima teabe saamiseks võtke palun ühendust oma lähima edasimüüjaga. Trükitehnilistel põhjustel võivad selles dokumendis toodud värvid veidi erineda tegelikest värvidest või siseviimistlusest. Kõik õigused on kaitstud. Käesoleva väljaande paljundamine ükskõik millises vormis ja mis tahes viisil, täielikult või osaliselt, on keelatud ilma Dacia eelneva kirjaliku loata.

DACIA soovib  Castrol

PUBLICIS: BAM (BEN & MARTIN), © RENAULT MARKETING 3D-COMMERCE 10.2024

**KONFIGUREERI  
JA TELLI**

**REGISTREERU  
PROOVISÕIDULE**

**LEIA LÄHIM  
ESINDUS**

**MENÜÜ** 